

仕様	
型式	AC-501L
均等荷重	500 kg
テーブル寸法	900L×600W mm
テーブル高さ	255 mm
全長×全巾×全高	1125×620×930 mm
最小旋回半径	960 mm
バッテリー	リチウムイオンバッテリー 1個
充電器	別置充電器
	バッテリー残量計付
	入力AC100V
駆動方式	チェーンドライブ・スプリング接地方式
走行モーター	DC24V、200W
制御方式	マイコン制御
操作方式	アクセルレバー操作
走行速度	無負荷 0 ~ 3.5 km/h
	負荷 0 ~ 2.3 km/h
登坂角度	約 3° (500Kg 負荷)
自重	約 76 kg
塗装色 (マンセル値)	ブルー

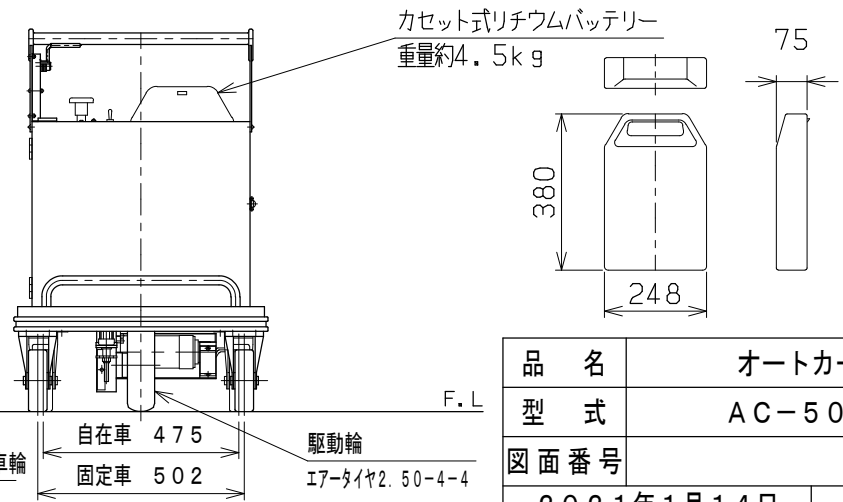
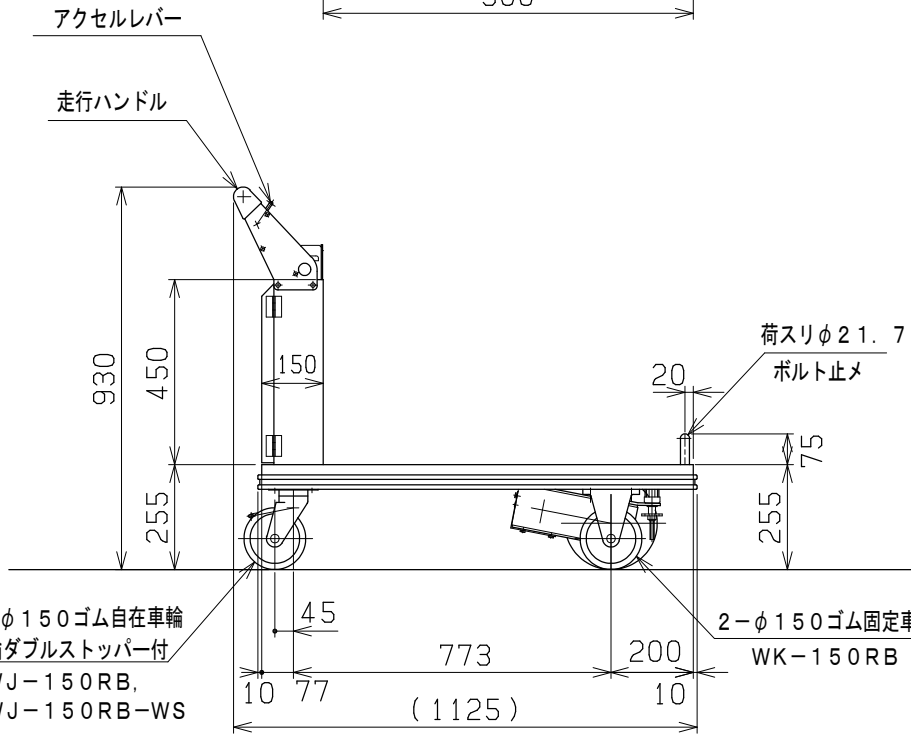
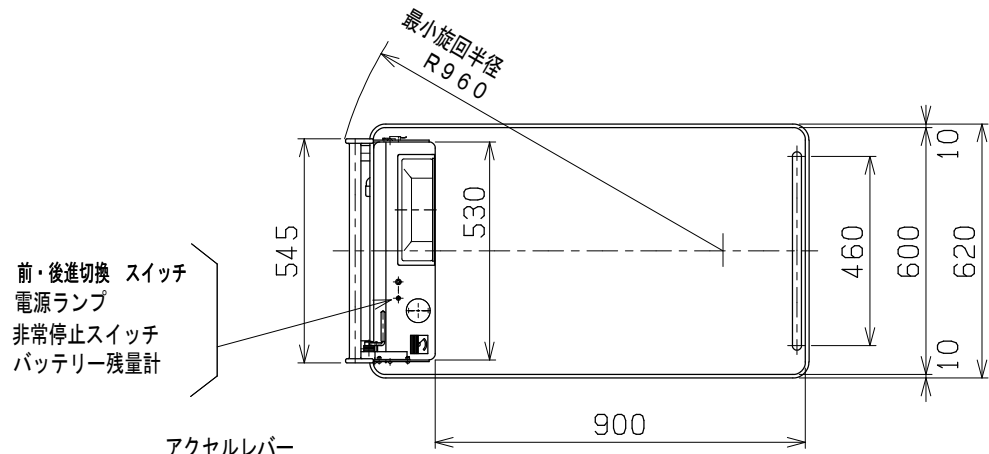

品名	オートカート	
型式	AC-501L	
図面番号	2021年1月14日 B-4	
検図	作図	尺度
	秋元	1/15
東正車輛株式会社		