

仕様		
型式	GLH-A50HF	
均等荷重	50	kg
テーブル寸法	570L×350W	mm
テーブル高さ	200~600	mm
ストローク	400	mm
全長	800	mm
全幅	386	mm
全高	820	mm
リフト方式	足踏油圧式	
ポンプ回数	約 6	回
	ハンドル折りたたみ可能	
折りたたみ時	386W×800L×300H	mm
自重	約 11	kg

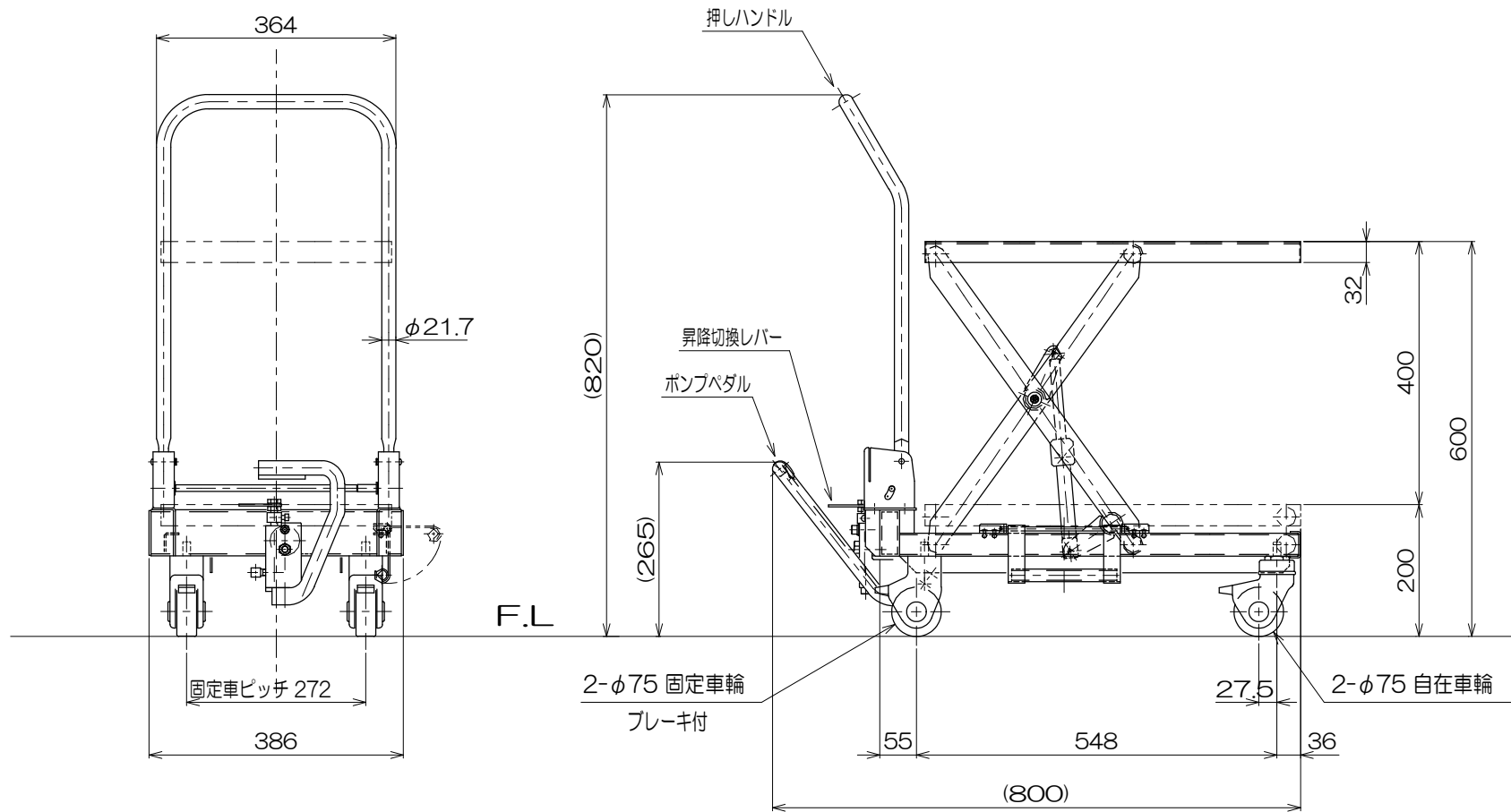

品名	ゴールドリフター	
型式	GLH-A50HF	
図面番号		
平成26年04月10日	B-4	
検図	作図	尺度
		1 / 10
 東正車輛株式会社		