

足踏式油圧ポンプユニット

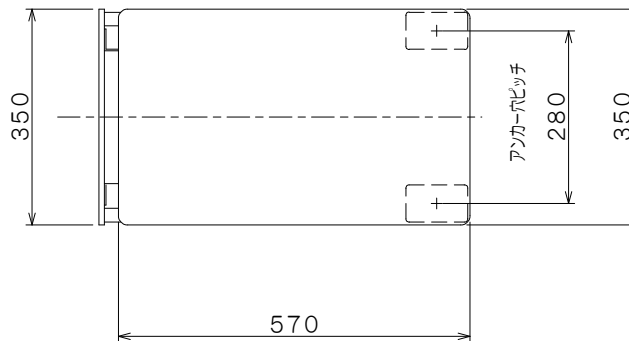

下降時

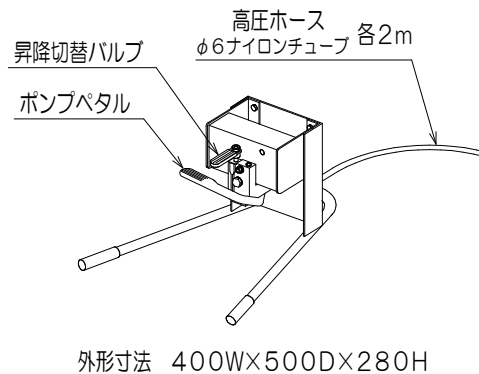
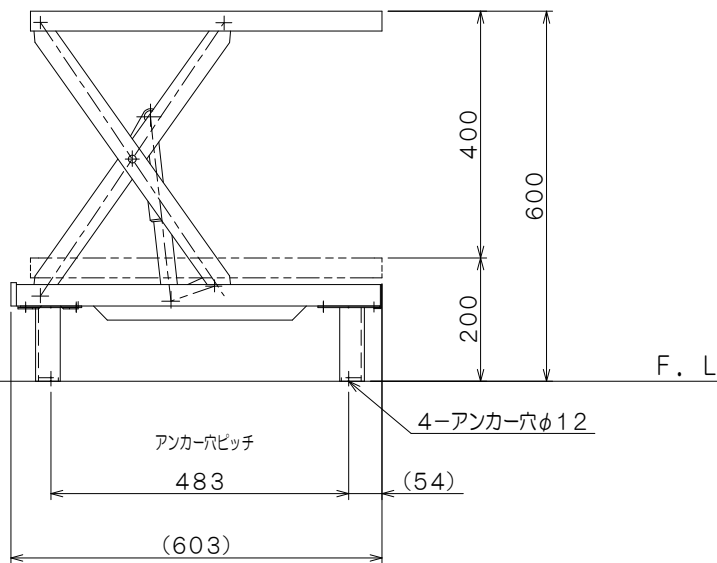
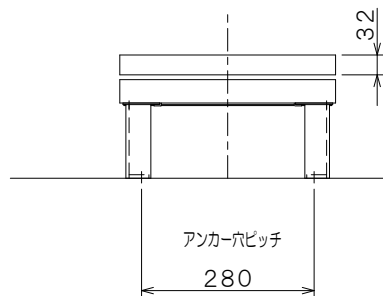

仕様	
型式	GLH-120K
均等荷重	120 kg
テーブル寸法	570L×350W mm
テーブル高さ	200~600 mm
ストローク	400 mm
全長	603 mm
全幅	350 mm
全高	200 mm
リフト方式	足踏油圧式
ポンプ回数	約 11 回
自重	約 20 kg
塗装色 (マンセル値)	10R4/13

品名	ゴールドリフター	
型式	GLH-120K (2019-)	
図面番号		
検図	平成30年10月10日	B-4
作図		尺度
		1 / 10
 東正車輛株式会社		